

Обґрунтування технічних та якісних характеристик предмета закупівлі, його очікуваної вартості та/або розміру бюджетного призначення

1. **Найменування:** Комунальне спеціалізоване монтажно-експлуатаційне підприємство
2. **Місцезнаходження:** 54028, Миколаївська обл., м. Миколаїв, вул. 11 Лінія, 80
3. **ЄДРПОУ:** 13845696
4. **Предмет закупівлі:** ДК 021:2015 – 34920000-2 Дорожнє обладнання – направляюче пішохідне огороження, стійки направляючого пішохідного огороження.
5. **Кількість в обсягах:**

- направляюче пішохідне огороження - 1540 шт.,

- стійки направляючого пішохідного огороження – 1550 шт.

6. **Місце поставки товару:** вул. 11 Лінія, 80, Миколаївська обл. м. Миколаїв, 54028

7. **Очікувана вартість:** 10216750,00 грн. з ПДВ.

8. **Строк поставки товару:** з моменту підписання договору і до 01.12.2023р.

9. **Кінцевий строк подання тендерних пропозицій:** 18.08.2023; 12:00.

10. **Умови оплати:** розрахунки проводяться шляхом: оплати Замовником після пред'явлення Постачальником рахунка на оплату товару (далі - рахунок), виставленого на підставі заявки, згідно акту прийому-передачі/ виставлених рахунків та видаткових накладних протягом 20 календарних днів.

11. **Гарантійний строк:** не менше 12 місяців з дати оформлення та підписання акту прийому-передачі.

12. **Мова, якою повинні готуватись тендерні пропозиції:** українська.

13. **Розмір, вид та умови надання забезпечення тендерних пропозицій:**

Тендерна пропозиція супроводжується забезпеченням у формі:

- електронної банківської гарантії (у формі електронного документу), оформленої відповідно до Положення про порядок здійснення банками операцій за гарантіями в національній та іноземних валютах, затвердженого постановою Правління Національного банку України від 15.12.2004 № 639.

Гарантія повинна бути безвідкличною. Банківська гарантія не має містити умов, що ускладнюють або унеможливають задоволення вимог замовника з отримання грошових коштів від гаранта по забезпеченню, наданому учасником у формі банківської гарантії, в тому числі, забороняється вимагати листи або інші документи за підписом учасника або третіх осіб, що підтверджують факт настання гарантійного випадку.

Розмір забезпечення тендерної пропозиції:

100 000,00 грн. (сто тисяч гривень 00 коп.).

14. **Дата та час розкриття тендерних пропозицій:** визначаються електронною системою закупівель автоматично в день оприлюднення замовником оголошення про проведення відкритих торгів в електронній системі закупівель.

15. **Розмір мінімального кроку пониження ціни:** 1%.

16. **Забезпечення виконання договору про закупівлю:** не передбачається.

17. **Підтвердження визначення очікуваної вартості:**

Здійснено розрахунок очікуваної вартості методом розрахунку очікуваної вартості товарів на підставі трьох отриманих цінових пропозицій. За найбільш економічно вигідними цінами розрахована вартість закупівлі.

ІНФОРМАЦІЯ ПРО НЕОБХІДНІ ТЕХНІЧНІ, ЯКІСНІ ТА КІЛЬКІСНІ ХАРАКТЕРИСТИКИ ДО ПРЕДМЕТА ЗАКУПІВЛІ

Предмет закупівлі: ДК 021:2015 – 34920000-2 Дорожнє обладнання – направляюче пішохідне огороження, стійки направляючого пішохідного огороження

Кількість товару:

- направляюче пішохідне огороження - 1540 шт.,

- стійки направляючого пішохідного огороження – 1550 шт.

Вимоги Замовника	Підтвердження Учасником
1. Загальні положення	
<p>1.1. Найменування предмету закупівлі – направляюче пішохідне огороження, стійки направляючого пішохідного огороження.</p> <p>1.2. Предмет закупівлі повинен відповідати чинним ДСТУ для даного виду Товару.</p> <p>1.3. Очікуваний обсяг закупівлі Товару, що має бути поставлений:</p> <p>Направляюче пішохідне огороження – 1540 шт.</p> <p>Стойки направляючого пішохідного огороження – 1550 шт.</p> <p>Креслення та Специфікація елементів огороження, що планується закупити надано у Додатку 3</p>	
<p>1.4. Термін поставки всієї кількості Товару – до 01.12.2023 року.</p>	
2. Технічні положення	
<p>2.1. Предмет закупівлі повинен відповідати вимогам та кресленням викладеним в Додатку 3 до Тендерної документації.</p> <p>2.2. Матеріал металоконструкцій - С245</p> <p>2.3. Зварювання металоконструкцій виконано відповідно до ДСТУ 2456-94 електродами Е42 по контуру прилягання деталей.</p> <p>2.4. Металоконструкції забарвлені порошковим барвником сірого кольору.</p> <p>2.5. Щоб уникнути попадання вологи всередину металевих труб і виникнення корозії металу всі трубчасті профілі обварені по периметру прилягання до інших елементів.</p>	

3. Організаційні положення	
<p>3.1 Товар постачається Постачальником згідно заявок Замовника.</p> <p>3.2. Доставка Товару здійснюється протягом 15 (п'ятнадцяти) календарних днів з дати отримання Постачальником письмового замовлення від Замовника.</p> <p>3.3. Місце поставки: м. Миколаїв, вул. 11 Лінія, 80.</p>	

Тип С2.
Варіант 1.
Н=1100мм

Загальний вигляд

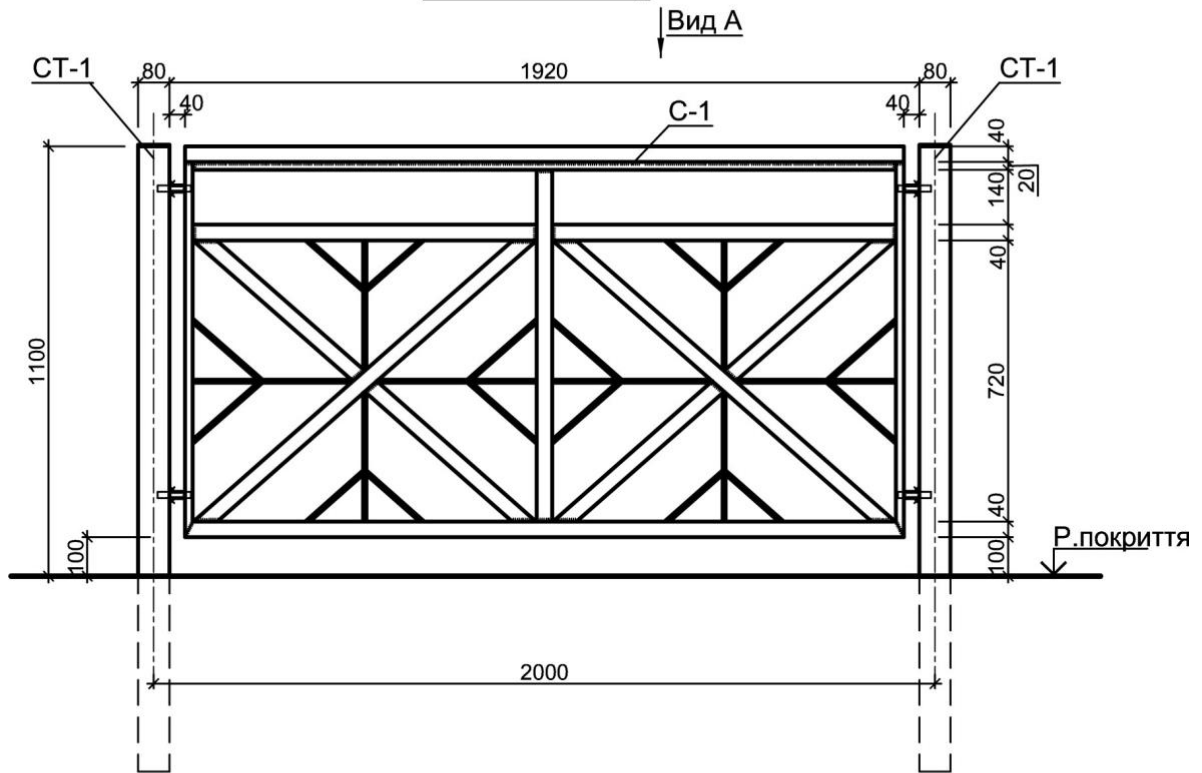

Вид А

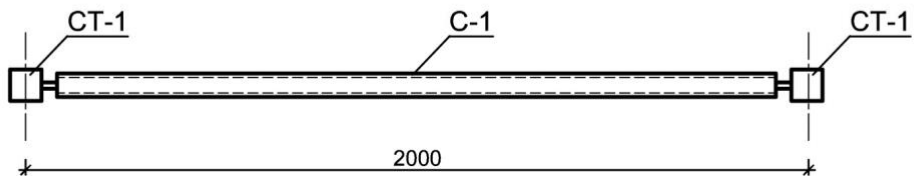

Тип С2.
Варіант 1.
Н=1100мм

Секція огороження С-1

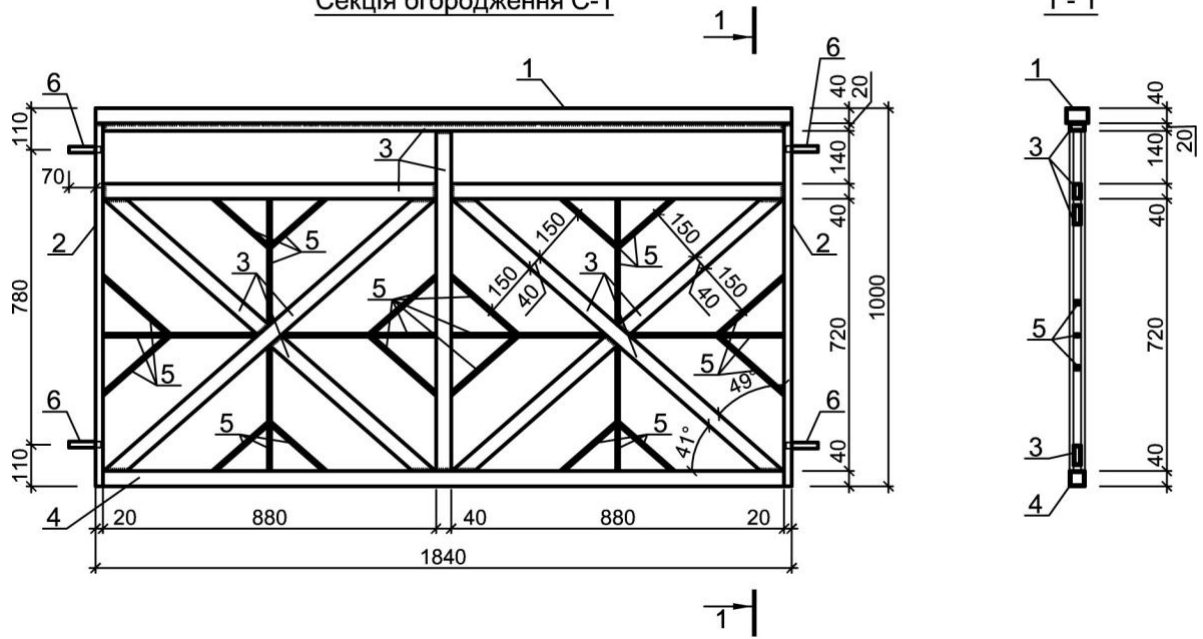

Стойка
металева
СТ-1

